

- GB Suitable for outdoor installation.
- NL Geschikt voor montage buiten.
- F Conçu pour montage à l'extérieur.
- D Geeignet für die Außenmontage.
- N Passer for utendørs installasjon.
- S Lämpääd för monteringen utomhus.
- DK Eignet til montage udendørs.
- FIN Soveltu asennettäväksi ulos.
- PL Urządzenie przeznaczone do instalacji zewnętrznej.
- RUB Для использования вне помещений.
- BE Подходяще за външно монтиране.
- N Külső telepítésre alkalmas.
- DE Adequat montāriņi ārpusi exteriora.
- SK Vhodné pre vonkajšiu inštaláciu.
- HR Priгодно za instalaciju u eksternjima.
- CE Vhodné pro venkovní instalaci.
- SLB Primerno za zunanjo montažo.
- I Adatto per montaggio all'esterno.
- P Adequado para instalações externas.
- E Apto para la instalación al aire libre.
- GB Κοτάλληλο για εξωτερική εγκατάσταση.
- TR Açık hava tesisatına uygundur.



- GB The fitting is splash-proof.
- NL Het armatuur is spatwaterdicht.
- F L'armature est étanche aux projections d'eau.
- D Die Armatur ist spritzwasserdicht.
- N Armaturet er beskyttet mot sprut.
- S Armaturen är tät mot stänkvattnen.
- DK Armaturet er stænktæt.
- FIN Valaisin on roiskevedenpitävä.
- PL Urządzenie jest bryzgoszczelne.
- RUB Осветительная арматура является брызгозащитной.
- BE Осветителното тяло е устойчиво на намокряне.
- N A szerelvény fröccsenésálló.
- DE Corpiul de iluminat este rezistent la stropire.
- SK Zariadenie je chránené proti postriekaniu.
- HR Svjetiljka je zaštićena protiv štrcanja vode.
- CE Zaščiten je chráněno proti postřiku.
- SLB Nosilec je odporen proti curkovi.
- I La lampada è protetta contro gli spruzzi d'acqua.
- P A ferragem de conexão é a prova de salpicos.
- E El montaje está protegido contra salpicaduras.
- GB Η εφαρμογή είναι αβρόβροχη στο πισπλισμότη.
- TR Tertibat sıçramalara karşı dayanıklıdır.



- GB Protection class 1: the fitting must be earthed.
- NL Beschermklasse 1, het armatuur moet geaard worden.
- F Classe de sécurité 1, l'armature doit être mise à la terre.
- D Schutzklasse 1, die Armatur muss geerdet werden.
- N Beskytelsesklasse 1: armaturet må jordes.
- S Skyddsklass 1: armaturen måste jordas.
- DK Beskyttelsesklasse 1, armaturet skal have jordforbindelse.
- FIN Suojausluokka 1, valaisin pitää maadoittaa.
- PL Klasa zabezpieczenia 1: urządzenie musi być uziemione.
- RUB Класс защиты 1: арматура должна быть заземлена.
- BE Зашита от клас 1: осветителното тяло трябва да е заземено.
- N 1. védelmi osztály: a szerelvény földelhető.
- DE Clasă 1 de protecție: corpul de iluminat trebuie împământat.
- SK Trieda ochrany 1: zariadenie musí byť uzemnené.
- HR Klasa zaštite 1: svjetiljka mora biti uzemljena.
- CE Třída ochrany 1: zařízení musí být uzemněno.
- SLB Zaščetni razred 1: nosilec senzorja je potrebno ozemljiti.
- I Classe di protezione 1, la lampada deve avere la messa a terra.
- P Classe 1 de protecção: a ferragem de conexão deve ser ligada à terra.
- E Protección de Clase 1: el montaje debe estar conectado a tierra.
- GB Προστατευτικό υαοάι 1: η εφαρμογή πρέπει να γειωθεί.
- TR Emniyet türü 1: Tertibat topraklanmalıdır.



EU address	UK address
smartwares Europe Jules Verneweg 87 5015 BH Tilburg The Netherlands www.smartwares.eu	smartwares Safety and Lighting Ltd. Menden House, 6 Great Cornbow Halsewren, West Midlands, B63 3AB United Kingdom

Use Safety Instructions

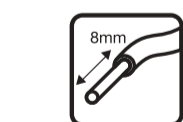
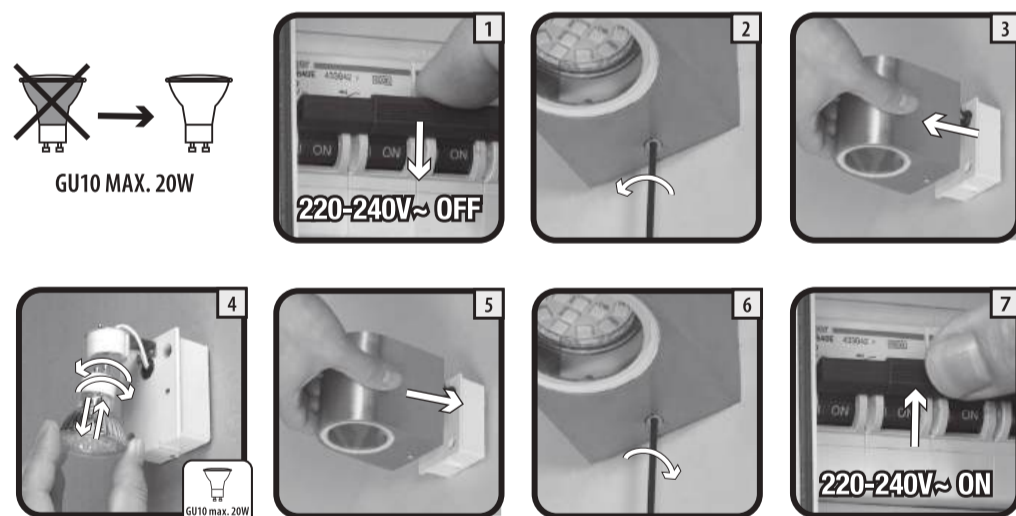

- GB Strip the wire to the indicated length.
- NL Strip de draad op lengte zoals aangegeven.
- F Dégagez le fil sur la longueur, comme indiqué.
- D Isolieren Sie den Draht auf der angegebenen Länge ab.
- N Fjern isolasjonen fra ledningen i vist lengde.
- S Skala ledaren över den angivna längden.
- DK Strip ledningen i længden som vist.
- FIN Kuori johto kuvassa ilmoitetulta pituudelta.
- PL Rozciągnąć przewód do wymaganej długości.
- RUB Зачистите провод до требуемой длины.
- BE Ognepete kabla do pomenovane dĺžkina.
- N Csúszaszolja le a vezetékét a jelzett hosszig.
- DE Dezizoláři firul la lungimea indicată.
- SK Skrářte vodič na určenoú dĺžku.
- HR Ognilite kabel do tražene duljine.
- CE Ognilite kabeł do navedene dólžine.
- SLB Ognilite žiljo šice do navedene dolžine.
- I Spellare il filo sulla lunghezza indicata.
- P Desencape o fio no comprimento indicado.
- E Pelar el cable a la longitud indicada.
- GB Αποουαρμολογήστε το καλώδιο στο αναγραφόμενο μήκος.
- TR Belirtilen uzunluğa kadar telin kaplamasını soyunuz.

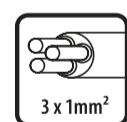

- GB Connect using the specified cable.
- NL Aansluiten met de voorgeschreven kabel.
- F Raccorder avec le câble requis.
- D Anschließen mit dem vorgeschriebenen Kabel.
- N Tilkobling ved bruk av spesifisert kabel.
- S Anslut med den föreskrivna kabeln.
- DK Skal tilsluttes med den foreskrevne kabel.
- FIN Liitettävä kuvassa ilmoitetulla kaapelilla.
- PL Podłączenie należy wykonać za pomocą zalecanego przewodu.
- RUB Выполните подключение с использованием указанного кабеля.
- BE Свържете като използвате посочения кабел.
- N Csúszaszolja le a vezetékét a jelzett hosszig.
- DE Connectaji utilizând cablul specificat.
- SK Zapořte pomocou určenoú kábla.
- HR Za prikljuak koristite specijalne kablove.
- CE Zapořte pomoci určenoú kabełu.
- SLB Prikljužite z uporabo navedenega kábla.
- I Collegare con il cavo previsto.
- P Efectue a conexão, usando o cabo especificado.
- E Conectar mediante el cable especificado.
- GB Συνδέστε χρησιμοποιώντας το συγκεκριμένο καλώδιο.
- TR Belirtilen özellikteki kabloyu kullanınız.