

- SE - Monteringsanvisning Vägglykta. Får endast installeras av behörig elektriker. Ljuskällan i denna produkt är inte utbytbar, när den nått slutet av sin livslängd ska hela produkten ersättas.
- DE - Montageanleitung Wandleuchte. Die Leuchte ist von einem qualifizierten Elektriker zu installieren. Die Lichtquelle in diesem Produkt ist nicht austauschbar. Wenn sie das Ende ihrer Lebensdauer erreicht, muss das ganze Produkt ersetzt werden.
- GB - Installation instructions Wall light. The light fitting must be installed by a qualified electrician. The light source in this product is not replaceable, when it reaches its end of life time the whole product shall be replaced.
- FR - Instructions de montage Lanterne. L'armature doit être installée par un électricien professionnel. La source lumineuse de ce produit n'est pas remplaçable. Quand elle atteint la fin de sa durée de vie, le produit entier doit être remplacé.

- FI - Asennusohje Seinävalaisin. Valaisimen saa asentaa vain ammattitaitoinen sähkömies. Tämä tuotteen valonlähde ei ole vaihdettavissa, kun sen käyttöikä tulee täyteen on koko tuote vaihdettava.
- NL - Montagevoorschriften Wandlamp. Het armatuur moet geïnstalleerd worden door een erkend elektricien. De lichtbron in dit product is niet vervangbaar, wanneer het einde van de levensduur hiervan bereikt is dient het gehele product te worden vervangen.
- DK - Monteringsanvisning til væglampe. Armaturet skal installeres af en autoriseret elektriker. Lyskilden i dette produkt kan ikke udskiftes, når den er udtjent skal hele produktet udskiftes.
- NO - Monteringsanvisning vegglykt. Kan kun monteres av autorisert installatør. Lyskilden i dette produktet er ikke utskiftbar. Når den når slutten av sin levetid, må hele produktet skiftes ut.
- PL - Instrukcja montażu lampy ściennej. Instalacja powinna być wykonana przez kwalifikowanego elektryka. Źródło światła w tym produkcie nie jest wymienne. Kiedy przestanie działać, cały produkt będzie wymagał wymiany.

- ES - Instrucciones de instalación Lámpara de pared. La instalación tiene que hacerse por un electricista. La fuente de luz de este producto no es sustituible: cuando acaba su vida útil, el producto completo debe ser sustituido.
- IT - Istruzioni per il montaggio Lampione a muro. L'installazione va fatta da un elettricista specializzato. La sorgente di luce di questo prodotto non può essere sostituita, quando si esaurirà la sua durata dovrà essere sostituito l'intero prodotto.
- CZ - Pokyny pro montáž nástěnného svítidla. Smí být instalováno pouze elektrikářem. Světelný zdroj v tomto produktu není vyměnitelný. Když dosáhne konce své životnosti, je nutné vyměnit celý produkt.
- SK - Pokyny na inštaláciu nástenného svietidla. Uchytenie svietidla musí inštalovať kvalifikovaný elektrikár. Svetelný zdroj v tomto produkte nie je vymeniteľný. Keď dosiahne konca svojej životnosti, je nutné vymeniť celý produkt.
- EE - Seinavalgusti paigaldusjuhendid. Valgusti peab paigaldama kvalifitseeritud elektrik. Selle toote valgusallikas ei ole asendatav; kui selle tööaeg läbi saab, siis tuleb kogu toode välja vahetada.

- LV - Sienas gaismas uzstādīšanas instrukcijas. Apgaismes ierīci drīkst uzstādīt tikai kvalificēts elektriķis. Šī izstrādājuma gaismas avots nav nomaināms; kad tas ir nolietojies, ir jānomaina viss izstrādājums.
- LT - Sieninio šviestuvo montavimo instrukcija. Šviestuovą turi sumontuoti kvalifikuotas elektrikas. Šio gaminio šviesos šaltinis nėra keičiamas, pasibaigus jo eksploataavimo laikotarpiui turi būti pakeičiamas visas gaminys.
- RU - Инструкции по установке настенного светильника. Установку осветительной арматуры должен выполнять квалифицированный электрик. Источник света, используемый в данном изделии, не подлежит замене После окончания срока его службы изделие подлежит замене целиком.

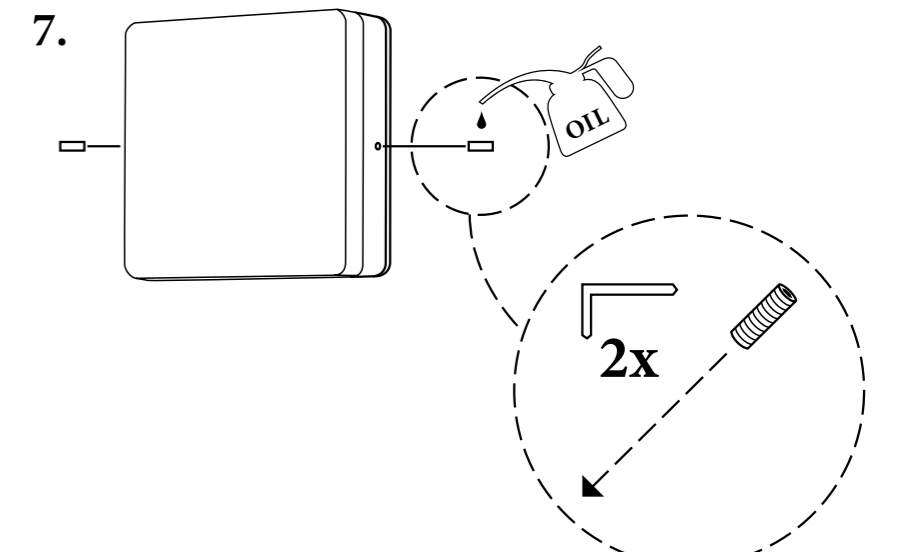
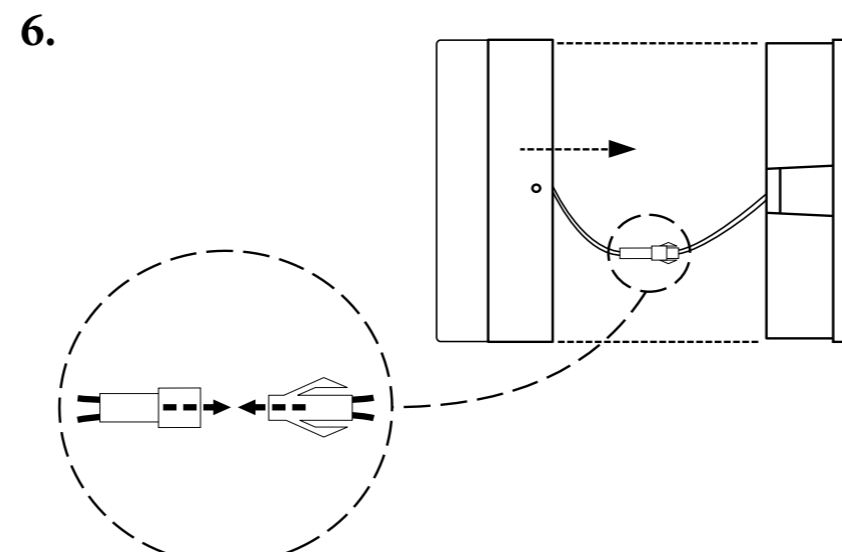
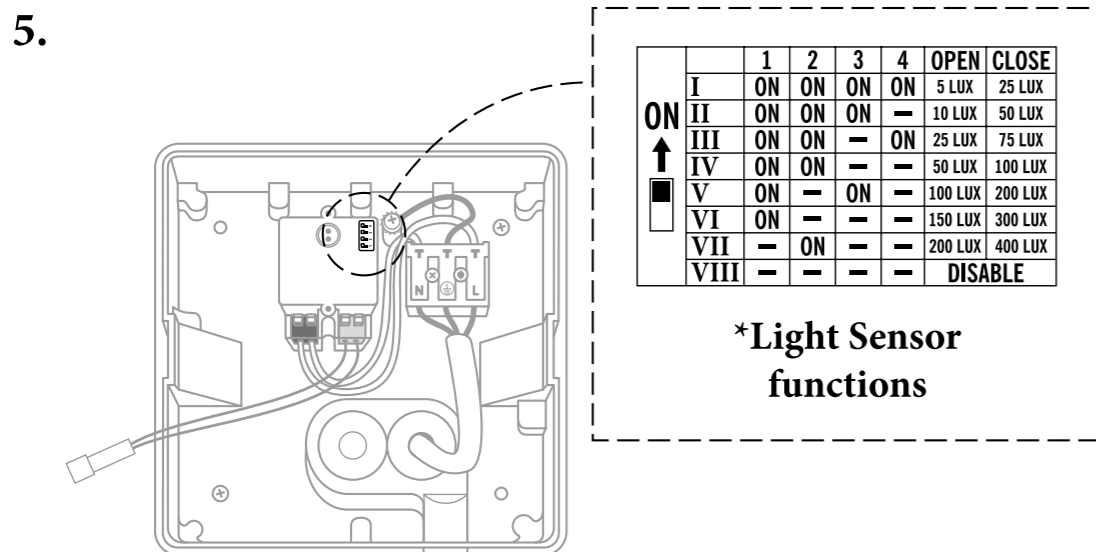
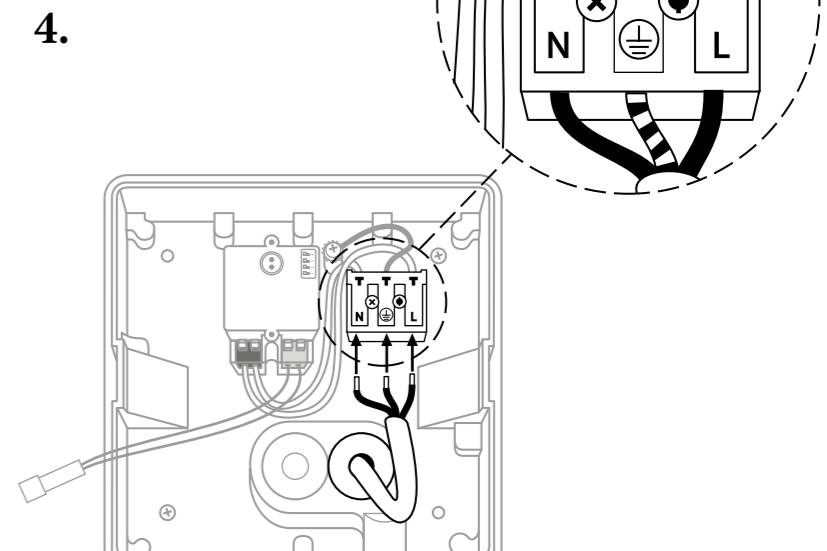
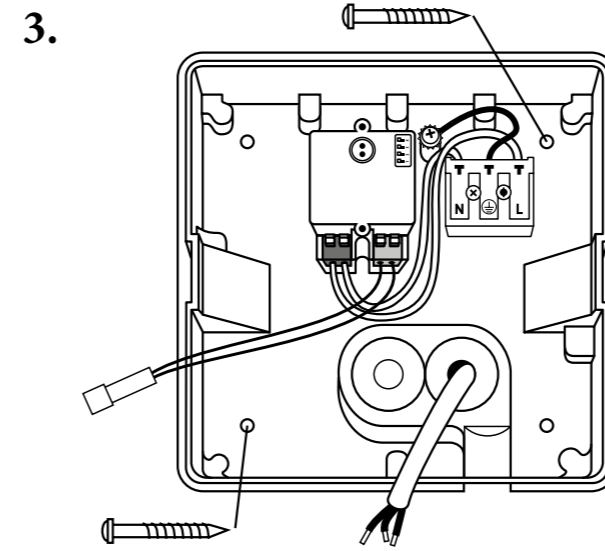
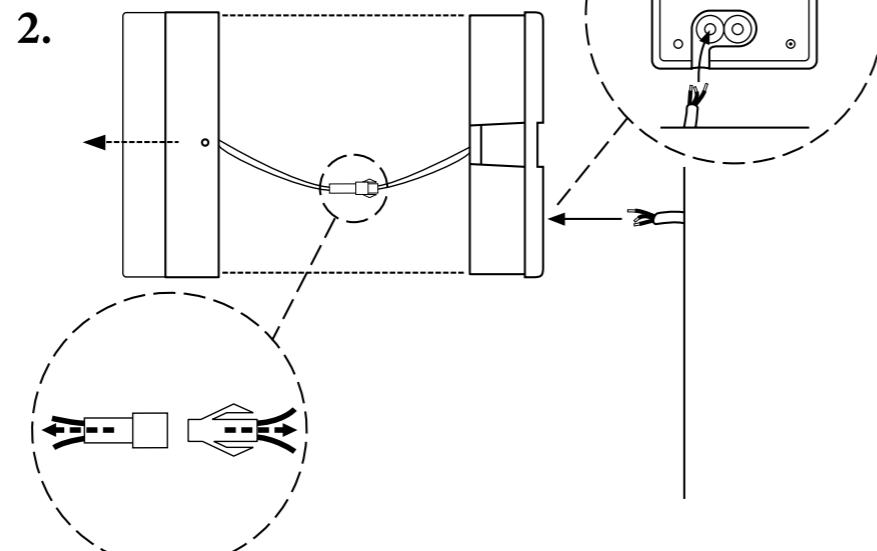
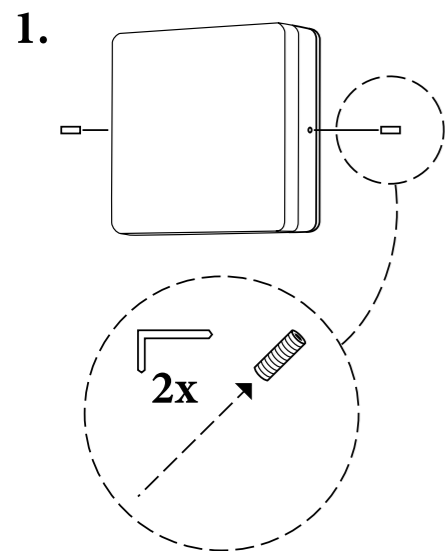

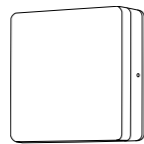

	1	2	3	4	OPEN	CLOSE
<b>I</b>	ON	ON	ON	ON	5 LUX	25 LUX
<b>II</b>	ON	ON	ON	—	10 LUX	50 LUX
<b>III</b>	ON	ON	—	ON	25 LUX	75 LUX
<b>IV</b>	ON	ON	—	—	50 LUX	100 LUX
<b>V</b>	ON	—	ON	—	100 LUX	200 LUX
<b>VI</b>	ON	—	—	—	150 LUX	300 LUX
<b>VII</b>	—	ON	—	—	200 LUX	400 LUX
<b>VIII</b>	—	—	—	—	<b>DISABLE</b>	

### SE - Inställning av ljussensor

Ljussensorn kan ställas i åtta olika positioner.

#### Position I:

Alla brytare i läge "ON". Lampan tänds när omgivande ljus är under 5 Lux och släcks när omgivande ljus är över 25 Lux.

#### Position II:

Brytare 1, 2 och 3 i läge "ON". Lampan tänds när omgivande ljus är under 10 Lux och släcks när omgivande ljus är över 50 Lux.

#### Position III:

Brytare 1, 2 och 4 i läge "ON". Lampan tänds när omgivande ljus är under 25 Lux och släcks när omgivande ljus är över 75 Lux.

#### Position IV:

Brytare 1 och 2 i läge "ON". Lampan tänds när omgivande ljus är under 50 Lux och släcks när omgivande ljus är över 100 Lux.

#### Position V:

Brytare 1 och 3 i läge "ON". Lampan tänds när omgivande ljus är under 100 Lux och släcks när omgivande ljus är över 200 Lux.

#### Position VI:

Brytare 1 i läge "ON". Lampan tänds när omgivande ljus är under 150 Lux och släcks när omgivande ljus är över 300 Lux.

#### Position VII:

Brytare 2 i läge "ON". Lampan tänds när omgivande ljus är under 200 Lux och släcks när omgivande ljus är över 400 Lux.

#### Position VIII:

Alla brytare i läge "OFF". Lampan lyser konstant.

### GB - Light sensor functions

The light sensor can be set in eight different positions.

#### Position I:

All switches in position "ON". The light will go on when ambient light level is below 5 Lux and turn off when ambient light level is over 25 Lux.

#### Position II:

Switch 1, 2 and 3 in position "ON". The light will go on when ambient light level is below 10 Lux and turn off when ambient light level is over 50 Lux.

#### Position III:

Switch 1, 2 and 4 in position "ON". The light will go on when ambient light level is below 25 Lux and turn off when ambient light level is over 75 Lux.

#### Position IV:

Switch 1 and 2 in position "ON". The light will go on when ambient light level is below 50 Lux and turn off when ambient light level is over 100 Lux.

#### Position V:

Switch 1 and 3 in position "ON". The light will go on when ambient light level is below 100 Lux and turn off when ambient light level is over 200 Lux.

#### Position VI:

Switch 1 in position "ON". The light will go on when ambient light level is below 150 Lux and turn off when ambient light level is over 300 Lux.

#### Position VII:

Switch 2 in position "ON". The light will go on when ambient light level is below 200 Lux and turn off when ambient light level is over 400 Lux.

#### Position VIII:

All switches in "OFF" position. The light will be on continuously.

### FI - Tunnistimen toiminnot

Tunnistimessa on kahdeksan eri toimintoa.

#### Positio I:

Kaikki kytkimet asenossa "ON". Valo syttyy kun ympäristön valoisuus on alle 5 luksia ja sammuu kun valoisuus ylittää 25 luksia.

#### Positio II:

Kytkimet 1, 2, ja 3 asenossa "ON". Valo syttyy kun ympäristön valoisuus on alle 10 luksia ja sammuu kun valoisuus ylittää 50 luksia.

#### Positio III:

Kytkimet 1, 2 ja 4 asenossa "ON". Valo syttyy kun ympäristön valoisuus on alle 25 luksia ja sammuu kun valoisuus ylittää 75 luksia.

#### Positio IV:

Kytkimet 1 ja 2 asenossa "ON". Valo syttyy kun ympäristön valoisuus on alle 50 luksia ja sammuu kun valoisuus ylittää 100 luksia.

#### Positio V:

Kytkimet 1 ja 3 asenossa "ON". Valo syttyy kun ympäristön valoisuus on alle 100 luksia ja sammuu kun valoisuus ylittää 200 luksia.

#### Positio VI:

Kytkin 1 on asenossa "ON". Valo syttyy kun ympäristön valoisuus on alle 150 luksia ja sammuu kun valoisuus ylittää 300 luksia.

#### Positio VII:

Kytkin 2 on asenossa "ON". Valo syttyy kun ympäristön valoisuus on alle 200 luksia ja sammuu kun valoisuus ylittää 400 luksia.

#### Positio VIII:

Kaikki kytkimet asenossa "OFF". Valo palaa jatkuvasti.

### DE - Lichtsensorfunktionen

Der Lichtsensor kann in acht verschiedenen Positionen eingestellt werden.

#### Position I:

Alle Schalter sind in Position "ON". Das Licht wird eingeschaltet, wenn die Umgebungslichtstärke unter 5 Lux liegt, und ausgeschaltet, wenn die Umgebungslichtstärke über 25 Lux liegt.

#### Position II:

Schalter 1, 2 und 3 auf "ON" stellen. Das Licht wird eingeschaltet, wenn die Umgebungshelligkeit unter 10 Lux liegt, und ausgeschaltet, wenn die Umgebungshelligkeit mehr als 50 Lux beträgt.

#### Position III:

Schalter 1, 2 und 4 auf "ON" stellen. Das Licht wird eingeschaltet, wenn die Umgebungshelligkeit unter 25 Lux liegt, und ausgeschaltet, wenn die Umgebungshelligkeit mehr als 75 Lux beträgt.

#### Position IV:

Schalter 1 und 2 auf "ON" stellen. Das Licht wird eingeschaltet, wenn die Umgebungslichtstärke unter 50 Lux liegt, und ausgeschaltet, wenn die Umgebungslichtstärke über 100 Lux liegt.

#### Position V:

Schalter 1 und 3 auf "ON" stellen. Das Licht wird eingeschaltet, wenn die Umgebungshelligkeit unter 100 Lux liegt, und ausgeschaltet, wenn die Umgebungshelligkeit mehr als 200 Lux beträgt.

#### Position VI:

Schalter 1 auf "ON" stellen. Das Licht wird eingeschaltet, wenn die Umgebungslichtstärke unter 150 Lux liegt, und ausgeschaltet, wenn die Umgebungslichtstärke über 300 Lux liegt.

#### Position VII:

Schalter 2 auf "ON" stellen. Das Licht wird eingeschaltet, wenn die Umgebungshelligkeit unter 200 Lux liegt, und ausgeschaltet, wenn die Umgebungshelligkeit mehr als 400 Lux beträgt.

#### Position VIII:

Alle Schalter sind in der Position "OFF". Das Licht wird kontinuierlich leuchten.

### NL - Licht sensor functies

De licht sensor kan worden ingesteld op 8 verschillende standen.

#### Stand I:

Alle switches in stand ON. De lamp schakelt in wanneer omgevingslicht niveau onder 5 lux en uit wanneer omgevingslicht boven de 25 lux.

#### Stand II:

Switches 1, 2 en 3 in stand ON. De lamp schakelt in wanneer omgevingslicht niveau onder 10 lux en uit wanneer omgevingslicht boven 50 lux.

#### Stand III:

Switches 1, 2 en 4 in stand ON. De lamp schakelt in wanneer omgevingslicht niveau onder 25 lux en uit wanneer omgevingslicht boven 75 lux.

#### Stand IV:

Switches 1 en 2 in stand ON. De lamp schakelt in wanneer omgevingslicht niveau onder 50 lux en uit wanneer omgevingslicht boven 100 lux.

#### Stand V:

Switches 1 en 3 in stand ON. De lamp schakelt in wanneer omgevingslicht niveau onder 100 lux en uit wanneer omgevingslicht boven 200 lux.

#### Stand VI:

Switch 1 in stand ON. De lamp schakelt in wanneer omgevingslicht niveau onder 150 lux en uit wanneer omgevingslicht boven 300 lux.

#### Stand VII:

Switch 2 in stand ON. De lamp schakelt in wanneer omgevingslicht niveau onder 200 lux en uit wanneer omgevingslicht boven 400 lux.

#### Stand VIII:

Alle switches in stand OFF. De lamp blijft permanent ingeschakeld.

### FR - Fonctions du capteur de lumière

Le capteur de lumière peut être réglé dans huit positions différentes.

#### Position I:

Tous les commutateurs sont en position "MARCHE (ON)". La lumière s'allume lorsque le niveau de lumière ambiante est inférieur à 5 lux et s'éteint lorsque le niveau de lumière ambiante est supérieur à 25 lux.

#### Position II:

Commutateurs 1, 2 et 3 en position "MARCHE (ON)". La lumière s'allume lorsque le niveau de lumière ambiante est inférieur à 10 lux et s'éteint lorsque le niveau de lumière ambiante est supérieur à 50 lux.

#### Position III:

Commutateurs 1, 2 et 4 en position "MARCHE (ON)". La lumière s'allume lorsque le niveau de lumière ambiante est inférieur à 25 lux et s'éteint lorsque le niveau de lumière ambiante est supérieur à 75 lux.

#### Position IV:

Commutateurs 1 et 2 en position "MARCHE (ON)". La lumière s'allume lorsque le niveau de lumière ambiante est inférieur à 50 lux et s'éteint lorsque le niveau de lumière ambiante est supérieure à 100 lux.

#### Position V:

Commutateurs 1 et 3 en position "MARCHE (ON)". La lumière s'allume lorsque le niveau de lumière ambiante est inférieur à 100 lux et s'éteint lorsque le niveau de lumière ambiante est supérieur à 200 Lux.

#### Position VI:

Commutateur 1 en position "MARCHE (ON)". La lumière s'allume lorsque le niveau de lumière ambiante est inférieur à 150 lux et s'éteint lorsque le niveau de lumière ambiante est supérieur à 300 lux.

#### Position VII:



Commutateur 2 en position "MARCHE (ON)". La lumière s'allume lorsque le niveau de lumière ambiante est inférieur à 200 lux et s'éteint lorsque le niveau de lumière ambiante est supérieur à 400 lux.

#### Position VIII:

Tous les commutateurs sont en position "ARRET (OFF)". La lumière sera allumée en permanence.

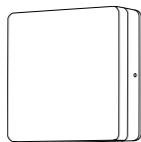



<b>ON</b>  		<b>1</b>	<b>2</b>	<b>3</b>	<b>4</b>	<b>OPEN</b>	<b>CLOSE</b>
	<b>I</b>	<b>ON</b>	<b>ON</b>	<b>ON</b>	<b>ON</b>	5 LUX	25 LUX
	<b>II</b>	<b>ON</b>	<b>ON</b>	<b>ON</b>	<b>—</b>	10 LUX	50 LUX
	<b>III</b>	<b>ON</b>	<b>ON</b>	<b>—</b>	<b>ON</b>	25 LUX	75 LUX
	<b>IV</b>	<b>ON</b>	<b>ON</b>	<b>—</b>	<b>—</b>	50 LUX	100 LUX
	<b>V</b>	<b>ON</b>	<b>—</b>	<b>ON</b>	<b>—</b>	100 LUX	200 LUX
	<b>VI</b>	<b>ON</b>	<b>—</b>	<b>—</b>	<b>—</b>	150 LUX	300 LUX
	<b>VII</b>	<b>—</b>	<b>ON</b>	<b>—</b>	<b>—</b>	200 LUX	400 LUX
	<b>VIII</b>	<b>—</b>	<b>—</b>	<b>—</b>	<b>—</b>	<b>DISABLE</b>	

#### ES - Funciones de sensor de luz

El sensor de luz puede ajustarse en 8 posiciones diferentes.

##### Posición I:

Todos los interruptores en la posición “ON”. La luz se encenderá cuando el nivel de la luz ambiental sea menor de 5 Lux y se apagará cuando el nivel de la luz ambiental sea superior a 25 Lux.

##### Posición II:

Los interruptores 1, 2 y 3 en la posición “ON”. La luz se encenderá cuando el nivel de la luz ambiental sea menor de 10 Lux y se apagará cuando el nivel de la luz ambiental sea superior a 50 Lux.

##### Posición III:

Los interruptores 1, 2 y 4 en la posición “ON”. La luz se encenderá cuando el nivel de la luz ambiental sea menor de 25 Lux y se apagará cuando el nivel de la luz ambiental sea superior a 75 Lux.

##### Posición IV:

Los interruptores 1 y 2 en la posición “ON”. La luz se encenderá cuando el nivel de la luz ambiental sea menor de 50 Lux y se apagará cuando el nivel de la luz ambiental sea superior a 100 Lux.

##### Posición V:

Los interruptores 1 y 3 en la posición “ON”. La luz se encenderá cuando el nivel de la luz ambiental sea menor de 100 Lux y se apagará cuando el nivel de la luz ambiental sea superior a 200 Lux.

##### Posición VI:

Interruptor 1 en la posición “ON”. La luz se encenderá cuando el nivel de la luz ambiental sea menor de 150 Lux y se apagará cuando el nivel de la luz ambiental sea superior a 300 Lux.

##### Posición VII:

Interruptor 2 en la posición “ON”. La luz se encenderá cuando el nivel de la luz ambiental sea menor de 200 Lux y se apagará cuando el nivel de la luz ambiental sea superior a 400 Lux.

##### Posición VIII:

Todos los interruptores en la posición “OFF”. La luz estará encendida de forma continua.

#### DK - Indstilling af lyssensor

Lyssensoren kan indstilles i otte forskellige positioner.

##### Position I:

Alle afbrydere i position “ON”. Lampen tændes når omgivende lys er under 5 Lux og slukker når omgivende lys er over 25 Lux.

##### Position II:

Afbryder 1, 2 og 3 i position “ON”. Lampen tændes når omgivende lys er under 10 Lux og slukkes når omgivende lys er over 50 Lux.

##### Position III:

Afbryder 1, 2 og 4 i position “ON”. Lampen tændes når omgivende lys er under 25 Lux og slukkes når omgivende lys er over 75 Lux.

##### Position IV:

Afbryder 1 og 2 i position “ON”. Lampen tændes når omgivende lys er under 50 Lux og slukkes når omgivende lys er over 100 Lux.

##### Position V:

Afbryder 1 og 3 i position “ON”. Lampen tændes når omgivende lys er under 100 Lux og slukkes når omgivende lys er over 200 Lux.

##### Position VI:

Afbryder 1 i position “ON”. Lampen tændes når omgivende lys er under 150 Lux og slukkes når omgivende lys er over 300 Lux.

##### Position VII:

Afbryder 2 i position “ON”. Lampen tændes når omgivende lys er under 200 Lux og slukkes når omgivende lys er over 400 Lux.

##### Position VIII:

Alle afbrydere i position “OFF”. Lampen lyser konstant.

#### NO - Lyssensorfunksjoner

Lyssensoren kan stilles i åtte forskjellige posisjoner.

##### Posisjon I:

Alle brytere i posisjon «PÅ». Lyset slås på når omgivelseslysnivået er under 5 lux og slås av når omgivelseslysnivået er over 25 lux.

##### Posisjon II:

Bryter 1, 2 og 3 i posisjon «PÅ». Lyset slås på når omgivelseslysnivået er under 10 lux og slås av når omgivelseslysnivået er over 50 lux.

##### Posisjon III:

Bryter 1, 2 og 4 i posisjon «PÅ». Lyset slås på når omgivelseslysnivået er under 25 lux og slås av når omgivelseslysnivået er over 75 lux.

##### Posisjon IV:

Bryter 1 og 2 i posisjon «PÅ». Lyset slås på når omgivelseslysnivået er under 50 lux og slås av når omgivelseslysnivået er over 100 lux.

##### Posisjon V:

Bryter 1 og 3 i posisjon «PÅ». Lyset slås på når omgivelseslysnivået er under 100 Lux og slås av når omgivelseslysnivået er over 200 lux.

##### Posisjon VI:

Bryter 1 i posisjon «PÅ». Lyset slås på når omgivelseslysnivået er under 150 lux og slås av når omgivelseslysnivået er over 300 lux.

##### Posisjon VII:

Bryter 2 i posisjon «PÅ». Lyset slås på når omgivelseslysnivået er under 200 lux og slås av når omgivelseslysnivået er over 400 lux.

##### Posisjon VIII:

Alle brytere i «AV»-posisjon. Lyset er på hele tiden.

#### PL - Funkcje czujnika światła

Czujnik światła można ustawić w ośmiu różnych pozycjach.

##### Pozycja I:

Wszystkie wyłączniki w pozycji „WŁ. (ON)”. Światło zostanie włączone, gdy poziom oświetlenia otoczenia spadnie poniżej 5 luksów i wyłączy się, gdy przekroczy 25 luksów.

##### Pozycja II:

Wyłączniki 1, 2 i 3 w pozycji „WŁ. (ON)”. Światło zostanie włączone, gdy poziom oświetlenia otoczenia spadnie poniżej 10 luksów i wyłączy się, gdy przekroczy 50 luksów.

##### Pozycja III:

Wyłączniki 1, 2 i 4 w pozycji „WŁ. (ON)”. Światło zostanie włączone, gdy poziom oświetlenia otoczenia spadnie poniżej 25 luksów i wyłączy się, gdy przekroczy 75 luksów.

##### Pozycja IV:

Wyłączniki 1 i 2 w pozycji „WŁ. (ON)”. Światło zostanie włączone, gdy poziom oświetlenia otoczenia spadnie poniżej 50 luksów i wyłączy się, gdy przekroczy 100 luksów.

##### Pozycja V:

Wyłączniki 1 i 3 w pozycji „WŁ. (ON)”. Światło zostanie włączone, gdy poziom oświetlenia otoczenia spadnie poniżej 100 luksów i wyłączy się, gdy przekroczy 200 luksów.

##### Pozycja VI:

Wyłącznik 1 w pozycji „WŁ. (ON)”. Światło zostanie włączone, gdy poziom oświetlenia otoczenia spadnie poniżej 150 luksów i wyłączy się, gdy przekroczy 300 luksów.

##### Pozycja VII:

Wyłącznik 2 w pozycji „WŁ. (ON)”. Światło zostanie włączone, gdy poziom oświetlenia otoczenia spadnie poniżej 200 luksów i wyłączy się, gdy przekroczy 400 luksów.

##### Pozycja VIII:

Wszystkie wyłączniki w pozycji „WYŁ. (OFF)”. Światło będzie stale włączone.

#### IT - Funzioni sensori luminosi

Il sensore luminoso può essere impostato in otto posizioni diverse.

##### Posizione I:

Tutti gli interruttori su posizione “ON”. La luce si accenderà quando il livello di luce ambiente è inferiore a 5 lux e si spegnerà quando il livello di luce ambiente è superiore a 25 lux.

##### Posizione II:

Interruttore 1, 2 e 3 su posizione “ON”. La luce si accenderà quando il livello di luce ambiente è inferiore a 10 lux e si spegnerà quando il livello di luce ambiente è superiore a 50 lux.

##### Posizione III:

Interruttore 1, 2 e 4 su posizione “ON”. La luce si accenderà quando il livello di luce ambiente è inferiore a 25 lux e si spegnerà quando il livello di luce ambiente è superiore a 75 lux.

##### Posizione IV:

Interruttore 1 e 2 su posizione “ON”. La luce si accenderà quando il livello di luce ambiente è inferiore a 50 Lux e si spegnerà quando il livello di luce ambiente è superiore a 100 Lux.

##### Posizione V:

Interruttore 1 e 3 su posizione “ON”. La luce si accenderà quando il livello di luce ambiente è inferiore a 100 Lux e si spegnerà quando il livello di luce ambiente è superiore a 200 Lux.

##### Posizione VI:

Interruttore 1 su posizione “ON”. La luce si accenderà quando il livello di luce ambiente è inferiore a 150 lux e si spegnerà quando il livello di luce ambiente è superiore a 300 lux.

##### Posizione VII:

Interruttore 2 su posizione “ON”. La luce si accenderà quando il livello di luce ambiente è inferiore a 200 lux e si spegnerà quando il livello di luce ambiente è superiore a 400 lux.

##### Posizione VIII:

Tutti gli interruttori su posizione “OFF”. La luce rimarrà sempre accesa.

